

BRAVO

Bluetooth Headset

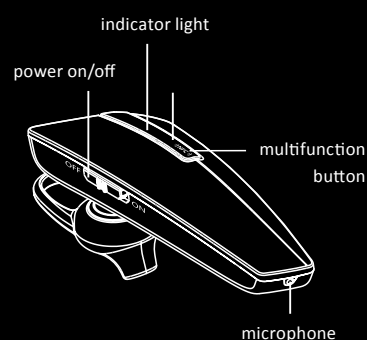
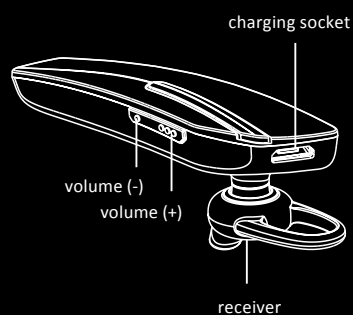

1. Charging Your Bluetooth® Headset

1.1. Before you use the headset for the first time, please charge the battery fully (approximately 2 hours are required) with the enclosed USB cable to a computer or USB port of a charger.

1.2. Connect the Micro USB cable to the headset connector.

1.3. The indicator light turns red while charging, and will automatically turn blue after the battery is fully charged.

1.4. When the headset is running out of battery, the indicator light will flash red.

Note: If left unused, a fully charged headset will lose its power automatically. It is recommended to charge the headset every month. Do not place or keep the headset in extreme conditions which may affect the headset's operations. The optimal temperature is between 15° C and 25° C.

Do not attempt to force open the built-in battery as this can damage the headset.

2. Turning on/off the headset

2.1. Turning on: Move the key to "ON"

2.2. Turning off: Move the key to "OFF".

Status announcement

a. When the headset is on/off, the automatic voice prompt will tell you: power on/off

b. You will be informed when the headset is connected/disconnected.

c. The automatic voice prompt will tell you when the battery is low.

3. Pairing your headset with Bluetooth technology

3.1. Ensure the Bluetooth of your device is switched on and the headset is switched off. (The distance between your phone and headset shall be within 1 metre.)

3.2. Toggle the on/off button, the green and red light will flash alternately to enter into pairing mode.

3.3. Search Bluetooth devices (see the user guide of your phone for instructions) and select headset BRAVO from the found devices list of the phone.

3.4. Enter the password „0000“, confirm to pair the headset with your phone. (If the pairing cannot be completed successfully, please repeat the above mentioned steps to try the pairing again. Some phones pair without any password).

3.5. When the headset is off, it will connect with the paired phone automatically if you turn on the headset again.

4. Pairing with NFC technology

4.1. Make sure the NFC function is on.

4.2. Turn on the headset.

4.3. Simply tap the headset to any NFC-enabled phone or Bluetooth device to pair.

5. Answering a call

When you receive an incoming call, shortly press the MFB or answer the call with your phone.

6. Ending a call

You can end the call by shortly pressing the MFB or end the call with your phone.

7. Reject a call

Press “” key for 2 seconds.

8. Making a call – manual dialing

Dial the number on your phone's keypad and press the call key.

9. Making a call – Voice dialing



In Standby mode, press the MFB for two seconds. Say the voice tag as soon as you hear the short beep. (Ensure your phone supports voice dialing function, and you have recorded the voice tag in your phone. See the user guide of your phone for instructions.)

10. Last number dialing



When the headset is connected to the phone(s), press the MFB twice. It will call the last number automatically.

Note: If the headset is connected in multipoint mode, it will call the number from the phone which was first paired or re-connected.

11. Playing Music

You can play the music directly from your mobile phone, tablet, computer etc. When you are listening to the music, you can press Play, Pause, Previous Song, Next Song (refer to the button's feature) to select your optimal performance. For next song press the “” for 2 seconds. To go back to the previous song please press “” for 2 seconds. Shortly press the MFB in order to pause the song or to continue playing the song.

Volume control

In order to increase the volume please shortly press the “”. To lower the volume shortly press “”.

12. Disconnecting

To disconnect the paired headset from your phone, please turn off the headset or disconnect the headset from the Bluetooth menu of your phone.

13. Multi-point function

This Bluetooth headset allows you to connect two 2 Bluetooth phones to the headset at the

same time.

When neither phone A nor phone B are paired, the multi-point operation is as follows:

13.1. Pair the headset with your phone according to chapter 3. „Pairing your headset with a Bluetooth phone”.

13.2. Turn off the headset and turn off the Bluetooth function on your phone. Turn the headset on again.

13.3. Repeat the steps from chapter 3. „Pairing your headset with a Bluetooth phone” with your phone B. If the multi-point operation is already activated, there are two means to use it:

Option 1: Activate the Bluetooth function of phone A, look for “BRAVO” and choose „Connect”. Both headsets are connected with the headset now.

Option 2: Activate the Bluetooth function of phone A and phone B. Turn on the headset, it will automatically re-connect with both phones within minutes.

14. Automatic re-connection

If you turn the headset on and it is already paired with one phone, it will connect automatically with your phone. If it happens that the automatic re-connection does not work, please connect it manually.

15. Reset

If the headset does not respond even if the battery is full, please press the MFB. After the reset and the restart the headset can be used as usual.

16. The Headset Charging Notice

When the headset is charging, the indicator light is red, while it is blue when the charging is completed. If the indicator light does not react, please check the following: Please ensure that the USB output is 5V.

17. Safety and general information

17.1. Please read this guidebook carefully.

17.2. Use only supplied and approved USB cable or another MLINE cable.

17.3. Please keep the headset away from humidity, liquid, fire, sharp objects and extreme temperature.

17.4. Protect the headset against dust and dirt.

17.5. Do not clean the headset with strong Detergents, chemicals or solvents.

17.6. Do not attempt to open the device.

Bluetooth Specification	V 4.0
Transmission Power	Class 2
Operation Range	Up to 10 Meters
Battery	Built-in Rechargeable
	Li-polymer Battery
DC Output:	5V 150mAh
Charging Time	about 2 hours
Talk Time*	up to 7 hours
Standby Time *	up to 150 hours
Dimensions (mm)	64 x 18 x 10
Weight	About 9 g

*The time mentioned as above may vary due to user's operation mode and device settings.



CE Certification

This product is CE marked according to the provision of the R&TTE Directive (99/5/EC).

We declare that this product is in compliance with the essential requirements and other relevant provisions of Directive 1999/5/EC.

For further information and the complete declaration of conformity respectively, please go to www.mline.com/download



Bluetooth® is a trademark owned by the Bluetooth SIG, Inc.

For any further information, please feel free to visit www.mline.com



Correct disposal of this product (Waste Electrical & Electronic Equipment) (Applicable in the European Union and other European countries with separate collection systems).

This marking shown on the product or its literature, indicates that it should not be disposed with other household wastes at the end of its working life.

To prevent possible harm to the environment or human health from uncontrolled waste disposal, please separate this from other types of wastes and recycle it responsibly to promote the sustainable reuse of material resources.

Household users should contact either the retailer where they purchased this product or their local government office, for details of where and how they can take this item for environmentally safe recycling.

Business users should contact their supplier and check the terms and conditions of the purchase contract. This product should not be mixed with other commercial wastes for disposal.

[IMPORTANT NOTE]

To comply with RF exposure requirements, this device may not be co-located with any other transmitter or antenna.

BRAVO

Bluetooth Headset

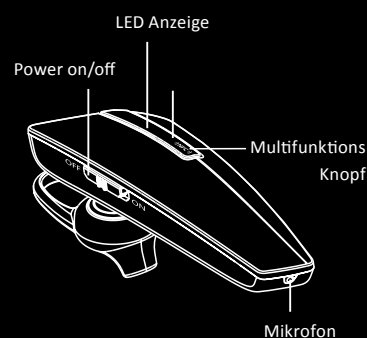
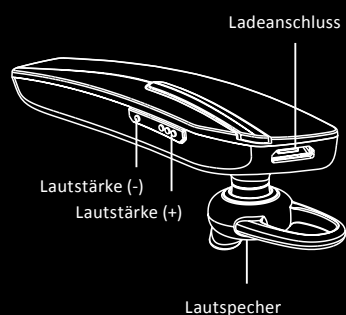

1. Laden des Bluetooth® Headsets

1.1. Bevor Sie das Headset das erste Mal verwenden, laden Sie es vollständig (Dauer: etwa zwei Stunden) auf.

1.2. Die rote LED-Anzeige leuchtet während des Ladevorganges. Die LED-Anzeige leuchtet blau sobald das Headset vollständig aufgeladen ist.

1.3. Wenn der Akku des Headsets leer ist, blinkt eine rote LED-Anzeige.

Hinweis: Wenn das Headset längere Zeit nicht genutzt wird, entleert sich der Akku selbstständig. Es wird empfohlen alle drei Monate das Headset aufzuladen.

Die optimale Betriebs- und Lagertemperatur für das Headset liegt zwischen 15°C und 25°C. Bei deutlich höheren oder tieferen Temperaturen kann es zu Einschränkungen in der Akkuleistung kommen.

Bitte versuchen Sie nicht mit Gewalt den eingebauten Akku zu öffnen, dies könnte das Headset beschädigen.

2. Ein- und Ausschalten

2.1. Einschalten: Schieben Sie den Ein-/Aus-schalter nach „ON“.

2.2. Ausschalten: Schieben Sie den Ein-/Aus-schalter nach „OFF“.

Statusansage

a. Ihr Headset benachrichtigt sie, wenn das Headset ein-/ausgeschaltet wird.

b. Das Headset informiert, wenn das Headset gekoppelt oder getrennt wird.

c. Sie werden informiert, wenn der Akkustand niedrig ist.

3. Verbinden (Pairing) des Headsets mittels Bluetooth

3.1. Stellen Sie sicher, dass das Headset ausgeschaltet ist.

3.2. Schalten Sie das Gerät ein, in dem Sie den Schalter nach unten schieben. Das grüne und rote Licht leuchtet abwechselnd auf.

3.3. Aktivieren Sie die Bluetooth-Funktion auf Ihrem Mobiltelefon.

3.4. Suchen Sie mit ihrem Mobiltelefon nach Bluetooth-Geräten, wählen sie das Bluetooth® Headset „BRAVO“ aus.

3.5. Falls Ihr Mobiltelefon die Eingabe eines Codes verlangt, geben Sie 0000 ein. Das Headset ist bereit. (Falls das Verbinden nicht erfolgreich durchgeführt werden konnte, wiederholen Sie die oben beschriebenen Schritte. Manche Handys benötigen keinen Code für das Pairing.)

3.6. Wenn das Headset ausgeschaltet ist, verbindet sich das Headset bei der nächsten Inbetriebnahme automatisch mit dem registrierten Mobiltelefon.

4. Verbinden (Pairing) des Headsets mittels NFC

4.1. Schalten Sie die NFC-Funktion auf Ihrem Gerät ein.

4.2. Schalten Sie das Headset ein.

4.3. Halten Sie Ihr Gerät und das Headset aneinander. Die Verbindung wird hergestellt.

5. Anruf annehmen

Bei einem ankommenden Anruf, drücken Sie kurz den MFK oder drücken Sie auf die entsprechende Taste Ihres Mobiltelefons zur Annahme des Anrufes.

6. Anruf beenden

Drücken Sie kurz den MFK oder drücken Sie auf die entsprechende Taste Ihres Mobiltelefons zur Beendigung des Anrufes.

7. Anruf ablehnen

Drücken Sie “☒” zwei sekundenlang.

8. Anruf manuell tätigen

Wählen Sie die gewünschte Rufnummer mit der Tastatur Ihres Mobiltelefons und drücken Sie auf die Anruftaste.

9. Anruf per Sprachwahl tätigen

Im Standby Modus, drücken Sie den MFK für zwei Sekunden. Sprechen Sie das Sprachmuster (Name) nachdem Sie den Signalton hören. (Stellen Sie sicher, dass die Sprachwahl-Funktion auf dem Mobiltelefon aktiviert wurde und entsprechende Sprachmuster im Telefon hinterlegt sind. Nähere Informationen dazu finden Sie in der Bedienungsanleitung Ihres Mobiltelefons.)

10. Wahlwiederholung

Wenn das Headset mit dem Mobiltelefon verbunden ist, drücken Sie zweimal den MFK, die letzte Rufnummer wird automatisch gewählt.

11. Musik abspielen

Sie können Musik direkt von Ihrem Handy, Tablet, PC, etc. hören. Während Sie Musik abspielen, können Sie die Musik auch pausieren und das Lied überspringen oder das vorherige Lied nochmals abspielen.

Drücken Sie “☒” zwei sekundenlang, das nächste Lied wird abgespielt. Um das vorherige Lied wieder abzuspielen, drücken Sie “☒☒☒” zwei sekundenlang. Drücken Sie den MFK kurz um zu pausieren/weiterzuspielen.

Lautstärkenregelung

Um die Lautstärke zu erhöhen, drücken Sie kurz “☒☒☒”. Wenn Sie die Lautstärke verringern möchten, drücken Sie kurz “☒”.

12. Verbindung trennen

Um die Verbindung zwischen Headset und Mobiltelefon zu trennen, schalten Sie entweder das Headset aus oder beenden Sie die Bluetooth-Funktion vom Headset auf Ihrem Mobiltelefon.

13. Multipoint-Funktion

Die integrierte Multipoint-Technologie ermöglicht die gleichzeitige Nutzung des Headsets mit zwei Bluetooth-Geräten.

Hinweis: Es gibt Telefone, die die Multipoint-Funktion nicht unterstützen.

Erstmalige Aktivierung der Multi-Point-Funktion:

13.1. Verbinden Sie das Headset mit dem 1. Gerät (Wenden Sie sich an den Abschnitt „Verbinden des Headset mit einem Bluetooth Mobiltelefon“).

13.2. Schalten Sie das Headset aus und wieder an.

13.3. Führen Sie die Schritte vom Abschnitt „Verbinden des Headset mit einem Bluetooth Mobiltelefon“ ebenfalls mit dem 2. Gerät durch. Wenn Sie die Multi-Point-Funktion aktiviert haben, gibt es 2 Möglichkeiten diese in Zukunft zu benutzen:

Variante 1: Aktivieren Sie die Bluetooth-Funktion vom Gerät A und suchen Sie nach „BRAVO“ und drücken Sie auf „Verbinden“. Beide Geräte sind nun mit dem Headset verbunden.

Variante 2: Aktivieren Sie die Bluetooth-Funktion vom Gerät A und Gerät B. Schalten Sie das Headset ein, es verbindet sich mit beiden Geräten in etwa einer Minute.

14. Automatischer Verbindungsaufbau

Das Headset verbindet sich automatisch mit dem bereits registrierten Mobiltelefon von der Kopplungsliste. Der automatische Verbindungsaufbau erfolgt in der Regel innerhalb weniger Minuten. Sollte der automatische Verbindungsaufbau nicht möglich sein, muss dieser manuell durchgeführt werden (siehe 3.1 bis 3.6 oder 4.).

15. Das Headset zurücksetzen (Reset)

Wenn das Headset nicht funktioniert, obwohl es vollständig aufgeladen ist, schalten Sie das Gerät aus und dann wieder ein. Nach dem Reset und neuem Start, können Sie das Headset wie gewohnt benutzen.

16. Headset-Ladehinweise

Wenn das Headset lädt, blinkt die LED-Anzeige rot. Die LED-Anzeige ist blau, wenn der Ladevorgang beendet ist. Falls die LED-Anzeige nicht leuchtet, stellen Sie sicher, dass der USB Output 5V ist.

17. Sicherheit und allgemeine Informationen

17.1. Bitte lesen Sie diese Bedienungsanleitung gewissenhaft durch.

17.2. Vergewissern Sie sich, dass Sie nur das USB-Kabel aus dem Lieferumfang (bzw. einen kompatiblen Kabel von MLINE) verwenden.

17.3. Bitte setzen Sie das Gerät nie Feuchtigkeit, Flüssigkeiten, Feuer, offene Flammen, scharfen Gegenständen oder extremen Temperaturen aus.

17.4. Schützen Sie das Gerät vor Staub und Schmutz.

17.5. Reinigen Sie das Headset nicht mit Lösungsmitteln oder Reinigungsmitteln.

Bluetooth Version	V 4.0
Bluetooth	Klasse 2
Reichweite	Bis zu 10 Meter
Eingebauter Akku	3,7V Li-Polymer Akku
DC Output	5V 150mAh
Ladezeit	Etwa 2 Stunden
Gesprächszeit*	Bis zu 7 Stunden
Standbyzeit*	Bis zu 150 Stunden
Abmessungen	64x18x10
Gewicht	9 g

*Die angegebene Zeit kann aufgrund des Benutzerverhaltens und Gerätes variieren.



Zertifizierung und Sicherheitszulassung

Dieses Produkt ist entsprechend der Bestimmungen der R&TTE-Richtlinie (99/5/EC) CE-gekennzeichnet.

Wir erklären, dass sich dieses Produkt mit den Hauptanforderungen und anderen relevanten Bestimmungen der Richtlinie 1999/5/EC in Übereinstimmung befindet.

Weitere Informationen bzw. die vollständige Konformitätserklärung finden Sie online unter www.mline.com/download



Bluetooth® ist eine eingetragene Handelsmarke der Bluetooth SIG Inc. und wird unter der Hersteller Lizenz verwendet.

Besuchen Sie bitte zur weitergehenden Information unsere Webseite www.mline.com



Hinweis zum Umweltschutz:

Ab dem Zeitpunkt der Umsetzung der europäischen Richtlinien 2002/96/EG und 2006/66/EG in nationales Recht gilt folgendes:

Elektrische und elektronische Geräte sowie Batterien dürfen nicht mit dem Hausmüll entsorgt werden.

Der Verbraucher ist gesetzlich verpflichtet, elektrische und elektronische Geräte sowie Batterien am Ende ihrer Lebensdauer an den dafür eingerichteten, öffentlichen Sammelstellen oder an die Verkaufsstelle zurückzugeben.

Einzelheiten dazu regelt das jeweilige Landesrecht. Das Symbol auf dem Produkt, der Gebrauchsanleitung oder der Verpackung weist auf diese Bestimmungen hin.

Mit der Wiederverwertung, der stofflichen Verwertung oder anderen Formen der Verwertung von Altgeräten/Batterien leisten Sie einen wichtigen Beitrag zum Schutz unserer Umwelt.